



05

Chapitre

Principes de conception en paquets

2I1AC3 : Génie logiciel et Patrons de conception

Régis Clouard, ENSICAEN - GREYC

« J'ai toujours rêvé d'un ordinateur qui soit aussi facile à utiliser qu'un téléphone. Mon rêve s'est réalisé : je ne sais plus comment utiliser mon téléphone. »

Bjarne Stroustrup

Objectifs de la conception en paquet

- Pourquoi ne pas mettre tous les fichiers dans un seul paquet ?
- Les enjeux de la structuration en paquets :
 - Apporter une vue concise de la conception (auto-documentation)
 - Améliorer la développabilité
 - Diminuer le temps de compilation
 - Augmenter la testabilité
 - Favoriser la réutilisation
- Ces enjeux deviennent critiques à mesure que la taille du logiciel augmente

Qu'est qu'un paquet ?

- Il y a plusieurs dimensions à la notion de paquet en UML
 - groupe de classes (dossier en Java et C++)
 - espace de noms (package en Java, namespace en C++)
 - sécurité des classes (public ou package en Java, public en C++)
- Depuis Java 9, la notion de paquet est renforcée avec l'introduction des modules
 - Un module est un ensemble de paquets conçus pour être réutilisés ensemble
- Rappel : en Java les paquets se nomment à partir d'un nom de domaine Internet à l'envers
 - *fr.ensicaen.ecole.projet.paquet*

Dépendance entre paquets

- La dépendance signifie que certaines classes d'un paquet ont besoin de classes d'un autre paquet pour fonctionner.
- Une dépendance naît d'une relation entre classes :
 - Héritage
 - Implémentation d'interface
 - Association
 - Utilisation
- Liens entre paquets
 - import en Java
 - include en C++

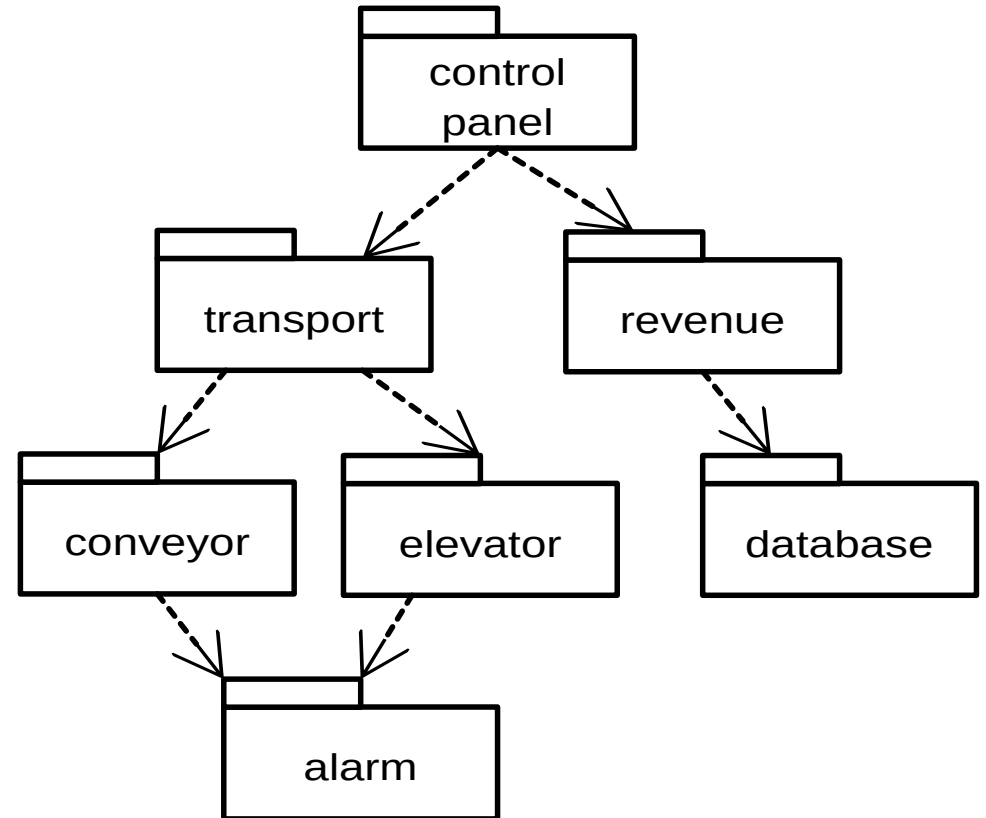

Challenges de la conception en paquets

- Les dépendances entre les paquets peuvent constituer des freins à la conception
 - **Développement** : quand un paquet A dépend d'un paquet B, les évolutions du paquet B impactent le paquet A.
 - **Compilation** : quand un paquet A dépend d'un autre paquet B, le paquet A doit être recompilé à chaque fois que le paquet B est modifié. Il n'est pas rare que la compilation complète d'un logiciel dure plusieurs heures.
 - **Intégration** : quand deux développeurs travaillent sur un même paquet, l'intégration peut conduire à des conflits qui doivent être réglés manuellement.

Le « syndrome du lendemain matin »

- Vous finissez votre journée et votre programme fonctionne. Vous partez avec le sentiment du devoir accompli
- Vous revenez le lendemain matin, et votre programme ne fonctionne plus
 - Quelqu'un est resté plus tard que vous et a enregistré des modifications qui rendent votre code inutilisable. En attendant son retour, vous ne pouvez plus travailler

La conception en paquets en questions

- Questions
 - Quel est le meilleur critère de partitionnement ?
 - Quels principes utiliser pour identifier les paquets ?
 - Est-ce que les paquets doivent être définis au début du projet ou au cours du projet ?
- Pour répondre à ces questions, on peut s'appuyer sur 6 principes qui gouvernent la composition et l'organisation des paquets

Trois principes de composition d'un paquet

- Que mettre dans un paquet ?
- 3 alternatives selon 3 points de vue :
 - Principe 1. Équivalence livraison / réutilisation
 - Principe 2. Fermeture commune
 - Principe 3. Réutilisation commune

Principe 1. Équivalence réutilisation / livraison

- Point de vue de la **développabilité**
- Définition
 - Un paquet est conçu comme un **ensemble normalisé de classes** qui offrent des services à d'autres paquets
 - Mettre dans un même paquet des classes de même préoccupation (ou issues d'une même sous-équipe de développement)
- Exemples de structuration en paquets
 - ▶ Un paquet avec les classes Calendar, Date, Time
 - ▶ Un paquet avec les classes Point, Line, Polygon
- Implémentation
 - Un paquet doit être pensé comme une **bibliothèque de classes** à part entière et indépendante : une réponse au « syndrome du lendemain matin »

Principe 2. Fermeture commune

- Point de vue de la **maintenance**
- Définition
 - Les classes impactées par les **mêmes changements** doivent être placées dans un même paquet
 - Un paquet ne doit pas avoir plus d'une raison de changer
- Exemple de structuration en paquet :
 - Les classes CellDatabase (base de données) et CellEntity (table) devraient aller dans le même paquet
- Motivation
 - Réduire l'impact des changements et donc réduire les coûts d'évolution et de maintenance

Liens avec les principes SOLID

- C'est le principe SOLID de responsabilité unique appliqué aux paquets
 - Un changement qui affecte un paquet affecte également toutes les classes de ce paquet mais aucun autre paquet
- Ce principe est aussi étroitement lié au principe d'ouverture-fermeture
 - Puisque 100 % d'ouverture n'est pas possible, il faut mettre les classes impactées par un même changement dans le même paquet

Principe 3. Réutilisation commune

- Point de vue de la **réutilisation**
- Définition
 - **Réutiliser une classe d'un paquet, c'est réutiliser le paquet entier**
 - Les classes qui ont tendance à être utilisées ensemble appartiennent au même paquet
- Exemple de structuration en paquet :
 - ▶ Mettre dans un paquet la classe conteneur et celles de ses itérateurs
- Motivation
 - Réutiliser une classe d'un paquet force à dépendre de tout le paquet. Si on place 2 classes totalement indépendantes dans un même paquet, on oblige les utilisateurs d'une classe à dépendre de l'autre classe alors que c'est inutile et coûteux.

Lien avec les principes SOLID

- C'est le principe SOLID de ségrégation des interfaces appliqué aux paquets.
 - Les classes qui ne sont pas étroitement liées les unes aux autres avec des relations de classes ne devraient pas être dans le même paquet.

Balance entre ces principes

- Ces principes peuvent se révéler contradictoires entre eux.
- Nous devons choisir entre ces trois principes pour construire nos paquets.

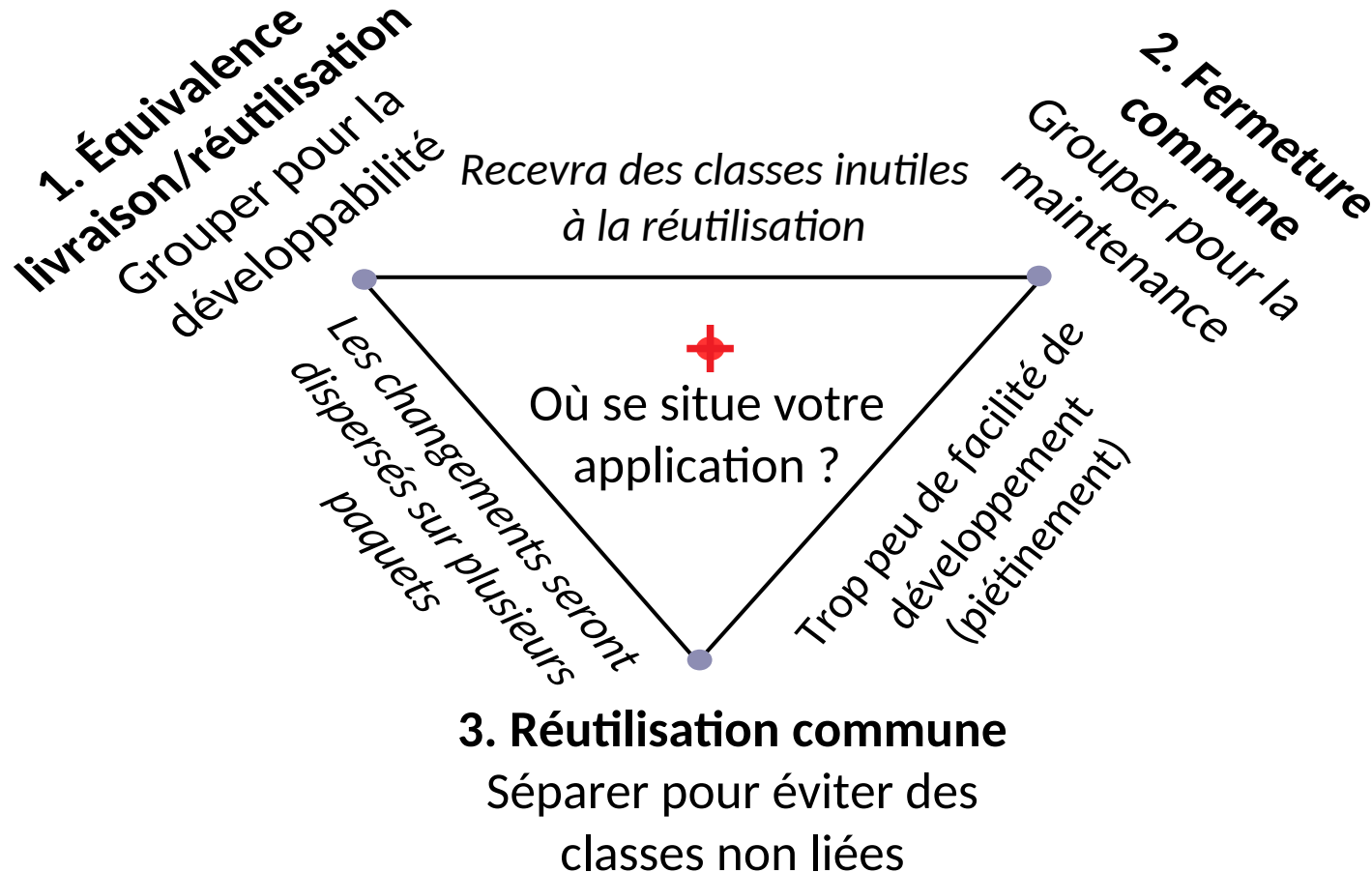

Trois principes d'organisation en paquets

- Quelles organisations des paquets ?
 - Principe 4. Dépendances acycliques
 - Principe 5. Relation dépendance / stabilité
 - Principe 6. Stabilité des abstractions

Principe 4. Dépendances acycliques

- Définition
 - Les dépendances entre paquets doivent former un graphe direct acyclique.

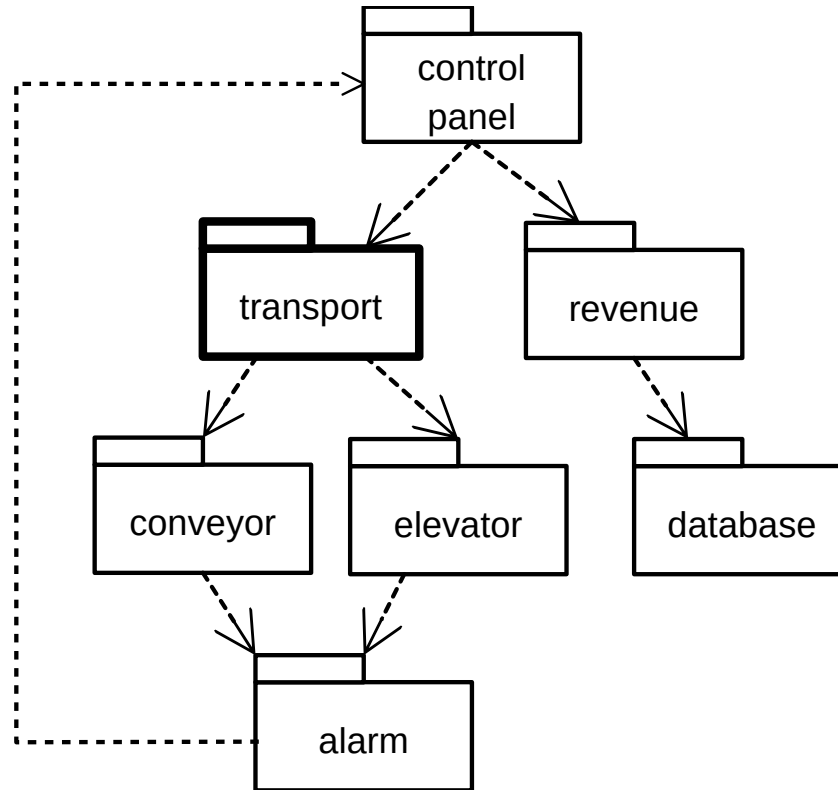

Dépendances acycliques

- Motivations
 - Augmenter la réutilisabilité.
 - Réduire les interférences entre les équipes de développement.
 - Permettre la testabilité.
- Remarque : IntelliJ permet de voir le graphe de dépendance entre paquets et repérer les dépendances acycliques (menu Analyze)
- Comment transformer un graphe cyclique en graphe acyclique ?

Casser les cycles : solution 1

Ajouter un paquet de dépendances communes

18

- Introduire un nouveau paquet avec les classes de `control_panel` qui sont liées à des classes dans `alarm`.

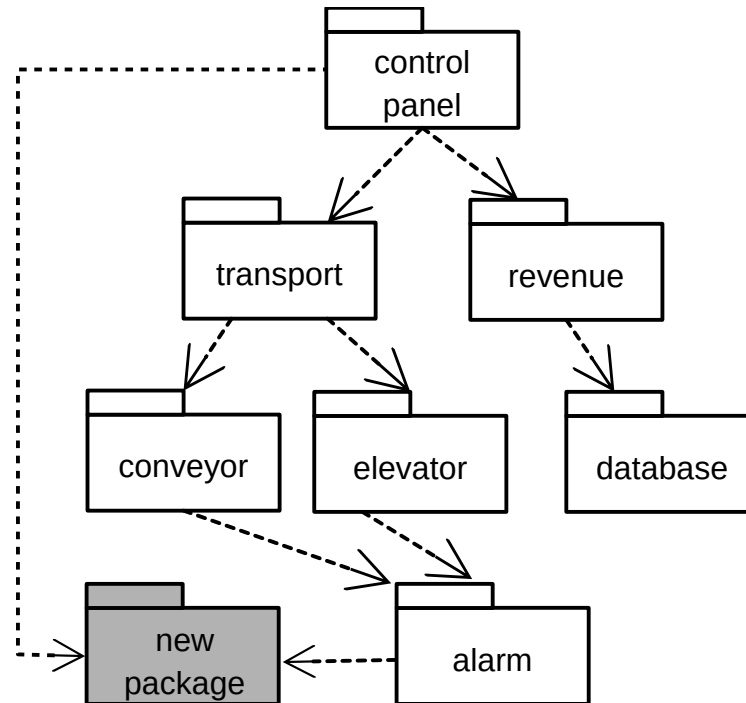

- Ce n'est pas toujours possible. On casse potentiellement la cohésion dans les paquets `control_panel` ou `alarm`.

Casser les cycles : solution2

Inverser les dépendances

- Ajouter une interface dans alarm pour inverser la dépendance entre les deux paquets.

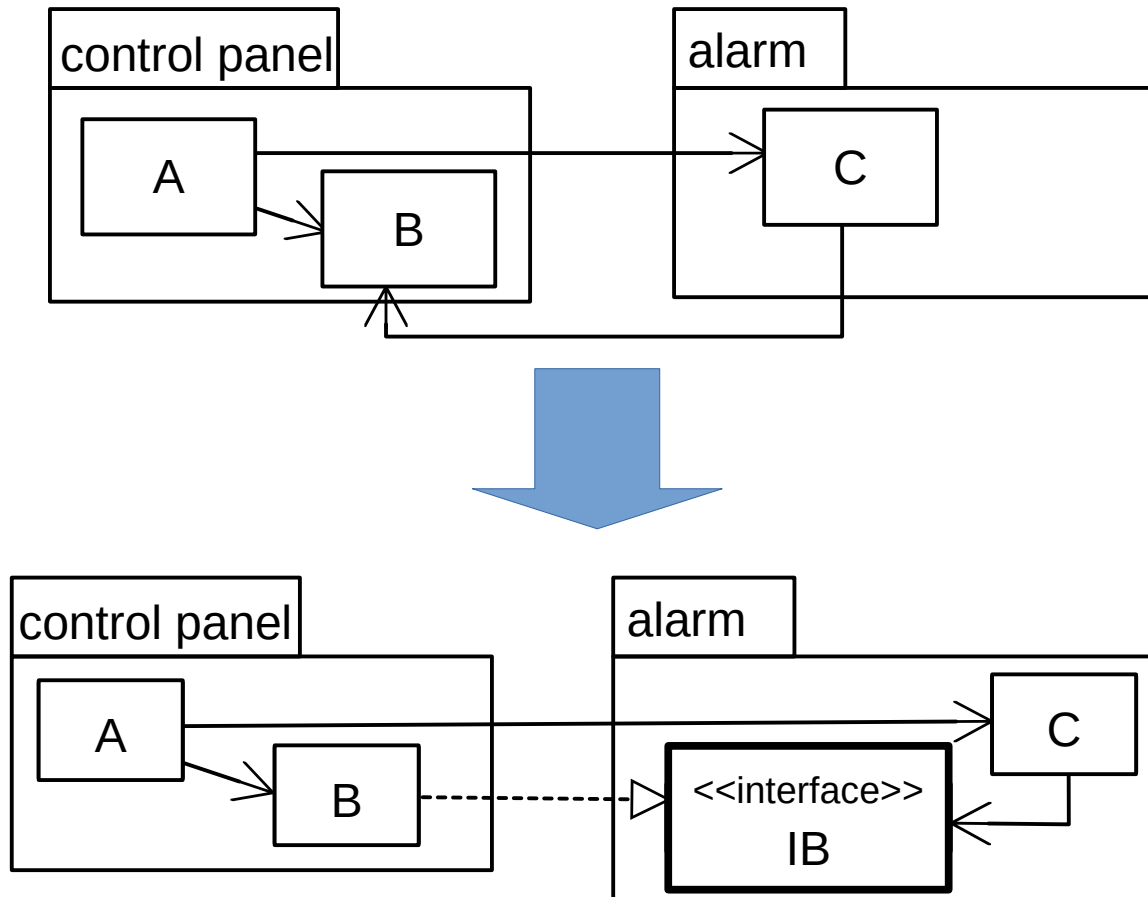

Principe 5. Relation dépendance / stabilité

- Définition

- **Un paquet ne doit dépendre que de paquets plus stables que lui**

- ▶ Note : La stabilité d'un paquet se réfère à la **difficulté à changer** le paquet. Plus un paquet est difficile à changer (parce qu'il est utilisé par plusieurs autres paquets), plus il doit être stable.

Paquet stable

- Un paquet avec beaucoup de dépendances afférentes doit être très stable (ie, parce que difficile à changer) pour limiter l'impact des changements.

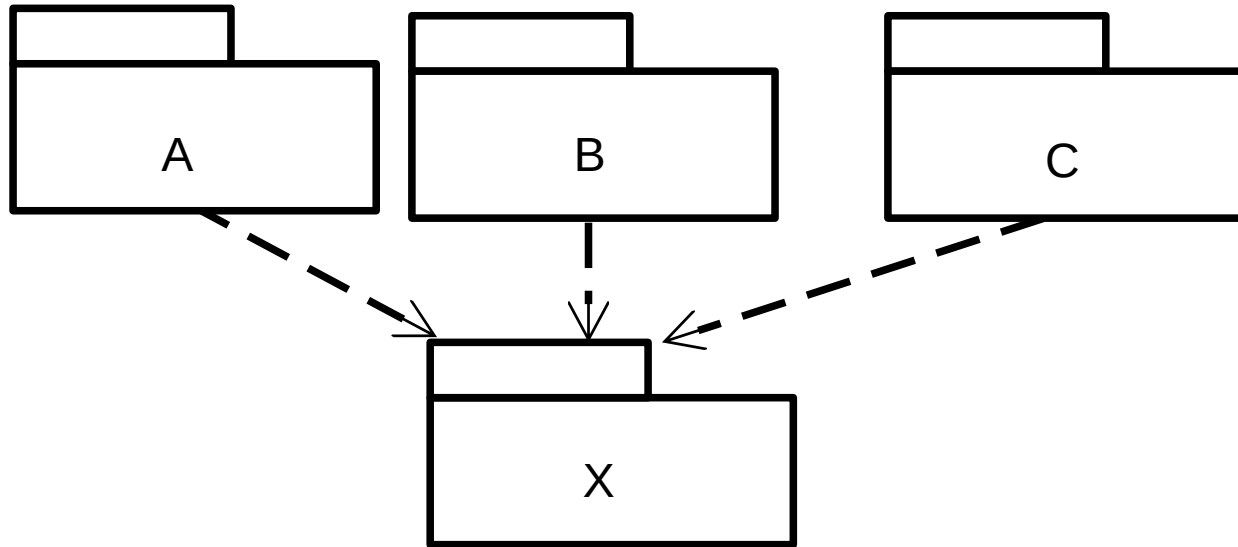

Paquet instable

- Un paquet avec peu de dépendances afférentes peut être instable (ie, parce que facile à changer).

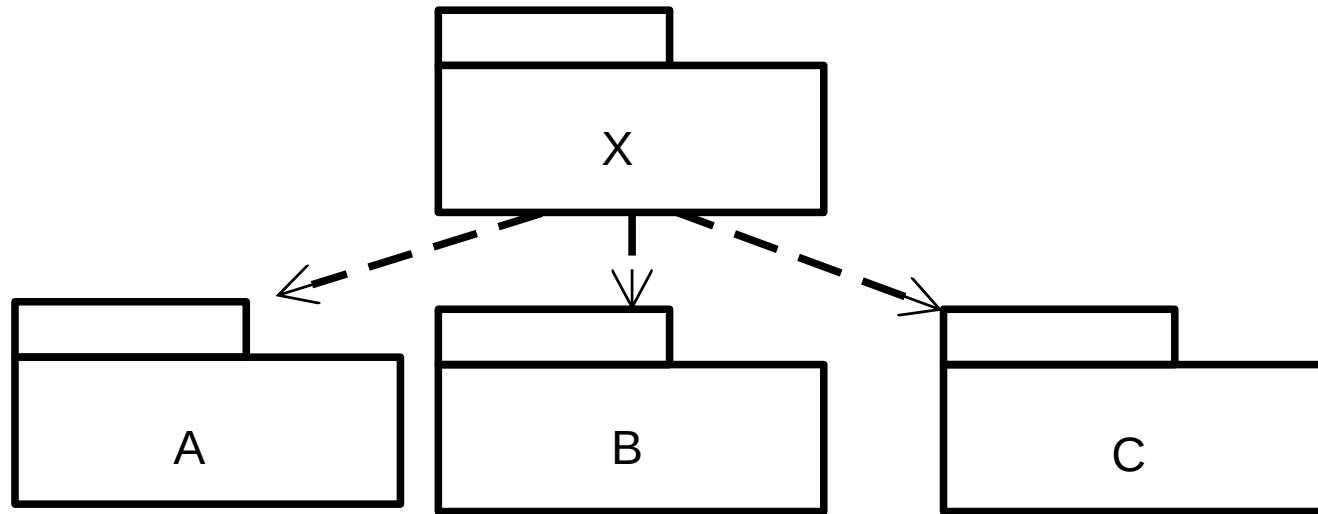

Une mesure d'instabilité

- Instabilité $I = Ce / (Ca + Ce)$
 - Ce = couplages efférents. Nombre de classes dans le paquet qui dépendent de classes en dehors du paquet (*flèches sortantes*).
 - Ca = couplages afférents. Nombre de classes en dehors du paquet qui dépendent de classes du paquet (*flèches entrantes*).

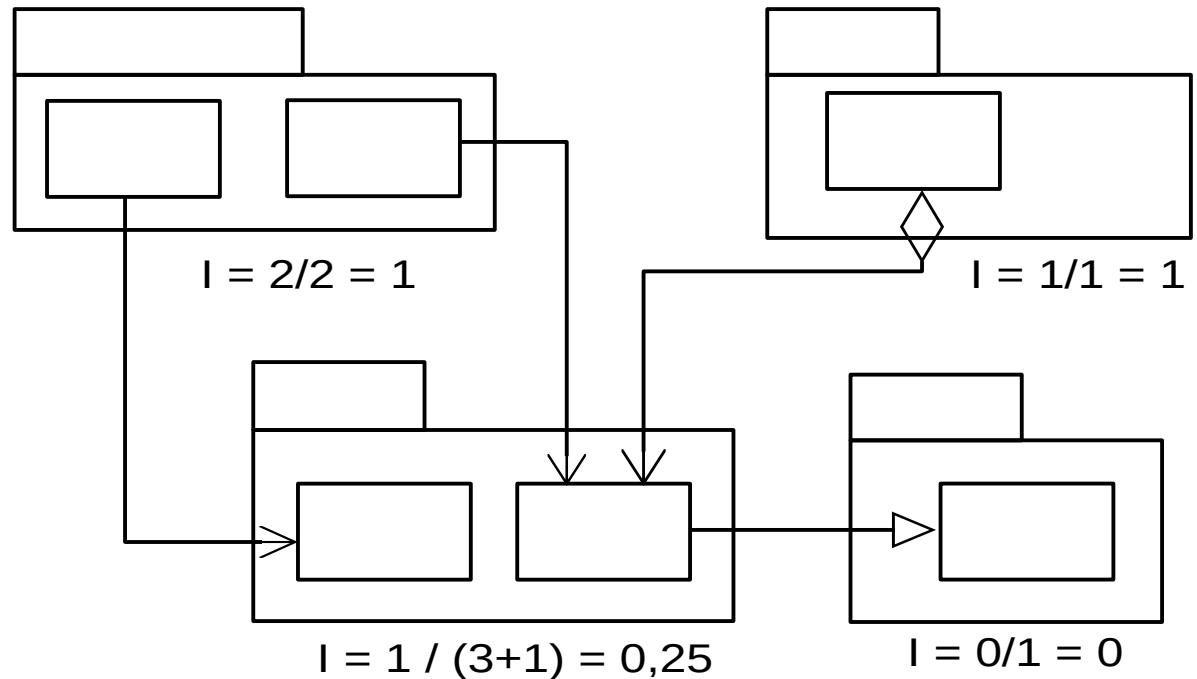

- Valeurs dans $[0, 1]$
 - 0 : paquet stable
 - 1 : paquet instable

Utilisation de la mesure d'instabilité

- Le graphe des dépendances doit aller des packages instables (packages faciles à modifier) vers les packages stables (packages difficiles à modifier).
 - Tous les paquets ne peuvent pas être stables. S'ils sont tous stables le système ne serait plus évolutif.
 - Mais, la valeur d'instabilité d'un paquet doit être supérieure à la valeur d'instabilité des paquets dont il dépend.
- Pour résoudre le problème de la direction de stabilité, 2 solutions :
 - 1) Créer un paquet intermédiaire et déplacer les classes dont dépend la stabilité dans le paquet.
 - 2) Inverser les dépendances.

Principe 6. Stabilité des abstractions

- Définition
 - Le degré d'abstraction d'un package doit correspondre à son degré de stabilité.
 - Les paquets les plus stables doivent être les plus abstraits.
 - Les paquets instables doivent être concrets.
- Motivation
 - Limiter l'impact des changements les plus fréquents

Une mesure d'abstraction

- Degré d'abstraction $A = N_a / N$
 - N_a : nombre de classes abstraites et d'interfaces
 - N : nombre total de classes
- Valeurs dans $[0, 1]$
 - 0 : pas de classes abstraites dans le paquet
 - 1 : que des classes abstraites dans le paquet
- Mesure de qualité d'un paquet :
Distance à l'organisation idéale = $|A + I - 1|$
 - ▶ Paquet ($I = 0, A = 0$) : non souhaitable
 - ▶ Paquet ($I = 1, A = 1$) : inutile

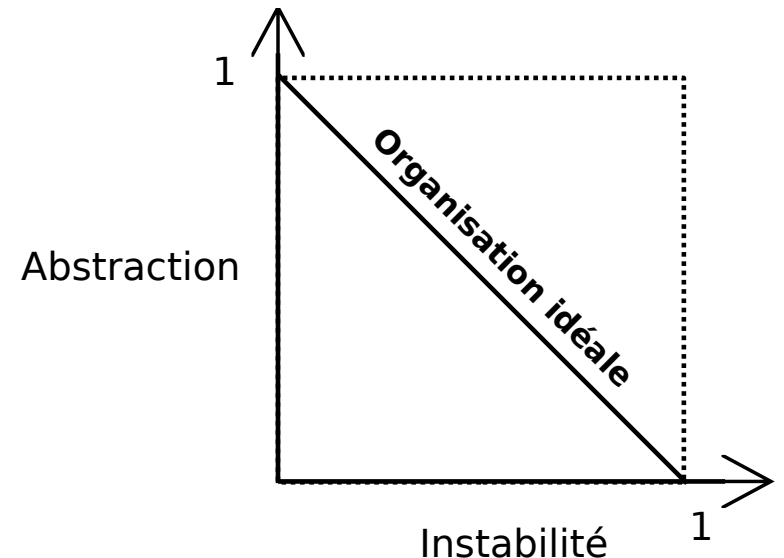

- Objectif
 - Un paquet stable devrait être abstrait de sorte que sa stabilité ne l'empêche pas d'être étendu
 - Un paquet instable peut être concret car son instabilité permet à son code interne d'être facilement changé
- Motivation
 - Les classes abstraites portent la logique de l'application. Elles forment ainsi l'architecture de l'application

Lien avec les principes SOLID

- Les deux principes précédents :

- Principe 6. Stabilité des abstractions
- Principe 5. Relation dépendance / stabilité

forment le principe **SOLID** d'inversion des dépendances appliqué aux paquets

- Vous ne devez dépendre que de paquets qui ne changeront probablement pas
- Les paquets abstraits ne doivent pas dépendre de paquets concrets

- Est-ce que les paquets doivent être définis au début du projet ou au cours du projet ?
 - Réponse : l'organisation en paquet d'un projet ne peut qu'être conçue au fur et mesure de l'avancée du projet
 - ▶ Les dépendances entre paquets croissent et évoluent avec l'application
 - ▶ Il faut modifier ses priorités entre développabilité, réutilisabilité et maintenabilité
- Démarche
 - Les premiers paquets sont souvent inspirés de l'architecture choisie
 - Puis, les principes sont appliqués dès que se posent les questions de développabilité, réutilisabilité et maintenance
- Conséquence
 - En fin de projet, le diagramme de paquets a très peu à voir avec la description de l'architecture
 - Le diagramme de paquets forme plutôt une **carte de construction de l'application**

Démonstration d'une restructuration en paquets à partir des principes

■ Conception

- Lors de l'inclusion de classes dans un paquet, nous devons choisir entre développabilité, réutilisabilité et maintenabilité.
- Ce choix conduit à des remises en cause périodiques de la conception en paquets.
- Le partitionnement idéal des classes en paquets ne peut donc pas être anticipé avant d'avoir défini les classes et leurs relations.
- Il n'y a aucune métrique pour calculer automatiquement la cohésion d'un paquet.
- Les mesures de stabilité et d'abstraction sont utilisées pour produire une organisation à faible couplage.

- Gestion de la granularité des paquets
 - Décomposer l'application en paquets pour gérer correctement les versions et permettre une réelle réutilisation.
 - Regrouper dans un même paquet les classes qui sont utilisées ensemble et qui sont impactées par les mêmes changements.
- Gestion de la stabilité de l'application
 - Organiser les modules en un arbre de dépendances.
 - Placer les paquets les plus stables à la base de l'arbre.
 - Mettre des interfaces entre les paquets dans le sens de la stabilité comme des pare-feux contre les changements.
 - Placer les interfaces dans les paquets les plus stables.